



## Die neue Baureihe integrierter Servomotoren

Die neue Elektronik-Baureihe der HeiTronX-Plattform setzt neue Maßstäbe in der Antriebstechnik. Die HeiTronX Superior-Line (HTS) kombiniert **höchste Leistungsfähigkeit** mit außergewöhnlicher **Kompaktheit** und bietet damit eine bis zu 100% höhere Leistungsdichte. Dank des schlanken Designs ohne Aufbau lässt sich der Motor mühelos in verschiedenste Anwendungen integrieren.



### Flexibilität und Präzision

Vielfältige Schnittstellen wie standardmäßig EtherCAT® sowie in Ausbaustufen PROFINET® und CANopen® sorgen für maximale **Flexibilität** und **einfache Systemintegration**. Zudem verfügt der HTS Motor optional über einen integrierten hochauflösenden Multiturn-Encoder, der höchste Präzision gewährleistet.

### Maximale Betriebssicherheit

Mit bis zu **13 Sicherheitsfunktionen** in der finalen Umsetzung bietet der HeiTronX Superior Motor maximale Betriebssicherheit. Die optional enthaltenen Ein- und Ausgänge sind vielfältig, flexibel und individuell verwendbar. Der Regler verfügt über ein ausgeklügeltes Stecksystem, bei dem Daisy Chain sowohl für die Bussysteme als auch für die Leistungsversorgung möglich ist. Optional kann hier auch auf unser standardmäßig verfügbares Y-Tec Steckersystem zurückgegriffen werden.

### Individuelle Anpassung und effiziente Überwachung

Basierend auf der bewährten HMD Next Generation-Baureihe – **vielfältig kombinierbar** mit **Getrieben** und **Bremse** – steht der HTS Motor in den Baugrößen 60 und 80 zur Verfügung. Die Motoren sind betriebsbereit vorkonfiguriert und lassen sich über eine webbasierte Benutzeroberfläche individuell anpassen. Die integrierte Statusanzeige (LED) ermöglicht es, sich in komplexen Antriebslösungen mit mehreren Komponenten jederzeit einen Überblick zu verschaffen.

### Die beste Lösung für moderne Antriebstechnik

HeiTronX Superior überzeugt mit branchenführender Motion-Performance und eignet sich perfekt für anspruchsvolle Anwendungen, die höchste Präzision, Dynamik und Effizienz erfordern. Die Kombination aus leistungsdichten Motoren, optimierten Wicklungen und kompakten Servoreglern macht ihn zur besten Lösung für eine zukunftsweisende Antriebstechnik.

# ■ HMDio6 HTS / HMDio8 HTS

## Motortyp

Typ	T <sub>u</sub>	n <sub>n</sub>	M <sub>max</sub>	I <sub>max</sub>	M <sub>o</sub>	I <sub>o</sub>	M <sub>n</sub>	I <sub>n</sub>	Baulänge L [mm]	
	°C	[min <sup>-1</sup> ]	[Nm]	[A <sub>DC</sub> ]	[Nm]	[A <sub>DC</sub> ]	[Nm]	[A <sub>DC</sub> ]	ohne Bremse	mit Bremse
HMD06-019-048-30	40	3.000	4,8	15	1,6	2,2	1,6	12,5	134	173
HMD08-032-048-30	40	3.000	8,0	30	2,7	4,0	2,5	19,7	136	184,5

Kombinierbar mit den HMD-Getrieben siehe [www.heidrive.com](http://www.heidrive.com).

## Technische Daten

Leistungsversorgung	Nennspannung	24 - 60 V <sub>DC</sub>
	Max. Nennstrom	<b>HMDi06:</b> 15 A <sub>DC</sub>   <b>HMDi08:</b> 30 A <sub>DC</sub>
Schutzart	IP65 (AS-Seite IP21)	
Schnittstellen	EtherCAT <sup>®</sup> , PROFINET <sup>®</sup> <sup>1)</sup> , CANopen <sup>®</sup> <sup>2)</sup>	
Eingänge	STO, SBC optional: 1x digitaler Eingang, 2x analoger Eingang	
Sicherheitsfunktionen	STO, SBC (SIL 3, Performance Level e, Kategorie 3) [SBT, SS1, SS2, SLS, SLP, SP, SLT, ST] <sup>2)</sup>	
Haltebremse	optional	
Anschlüsse	M8 / M12, Y-Tec <sup>1)</sup> / I-Tec <sup>1)</sup>	
Gebersystem	Singleturn / Multiturn	
Auflösung	10 / 12 / 14 / 18 / 22 <sup>2)</sup> Bit	

<sup>1)</sup> Lieferbar ab Mitte 2025

<sup>2)</sup> Auf Anfrage

### Bestellbezeichnung: HMD06-019-048-30-BP**SMEYO3W**

Flanschmaß:	_____	Wellendichtring: mit (W), ohne (0)
60 mm → 06	_____	Bitanzahl <sup>3)</sup> : 10 / 12 <sup>4)</sup> Bit (1), 14 Bit (2), 18 Bit (3)
80 mm → 08	_____	I/O-Eingang optional
Stillstandsmoment	_____	Steckervariante:
1,9 Nm → 019	_____	axialer Stecker M8 / M12 (M) <sup>5)</sup> , Y-Tec (Y), I-Tec (I)
3,2 Nm → 032	_____	Bus:
Zwischenkreisspannung	_____	EtherCAT <sup>®</sup> (E), PROFINET <sup>®</sup> (P)
48 V → 048	_____	EtherNet/IP (N), CANopen (C)
Nennzahl	_____	Geber: Singleturn (S), Multiturn (M)
3.000 min <sup>-1</sup> → 30	_____	Baureihe: HTS (HeiTronX Superior)
	_____	Passfeder: mit (P), ohne (0)
	_____	Bremse: mit (B), ohne (0)

Die Angaben beziehen sich auf Motor ohne Elektronik.

<sup>3)</sup> 22 Bit auf Anfrage

<sup>4)</sup> 10 / 12 Bit nur mit Singleturn

<sup>5)</sup> Optional mit I/O-Eingängen

## Maßzeichnung HMDio6 HTS

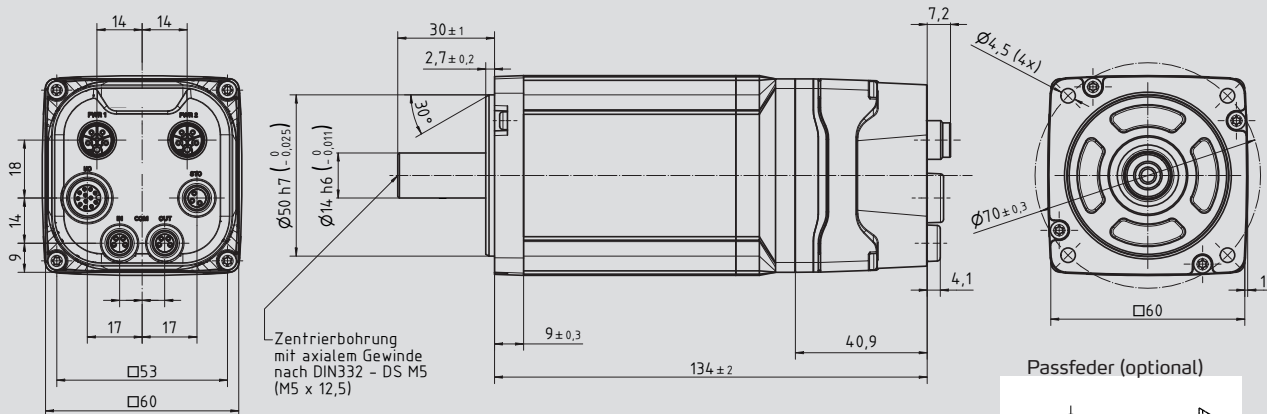

Motor lieferbar mit direkt angebautem Planetengetriebe (siehe Katalog „HMD Next Generation – Servomotoren mit Planetengetriebe“).

Zulässige axiale wie radiale Kräfte (siehe Katalog „HMD Next Generation – Servoantriebssysteme“).

Passfeder (optional)

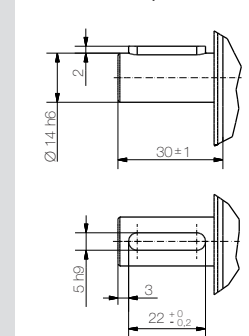

## Maßzeichnung HMDio8 HTS

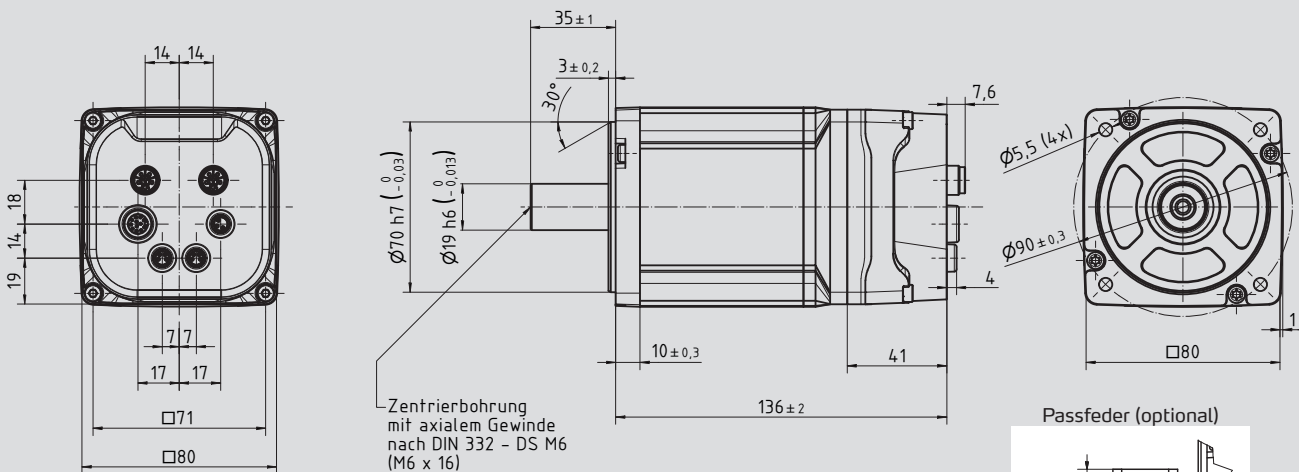

Motor lieferbar mit direkt angebautem Planetengetriebe (siehe Katalog „HMD Next Generation – Servomotoren mit Planetengetriebe“).

Zulässige axiale wie radiale Kräfte (siehe Katalog „HMD Next Generation – Servoantriebssysteme“).

Passfeder (optional)

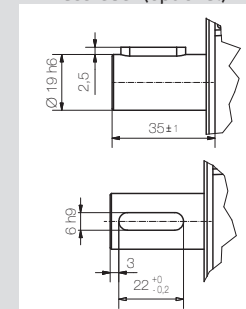

# Steckerbelegung

## M12 I/O

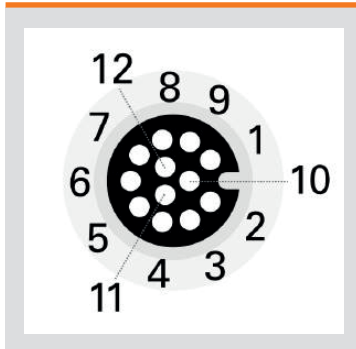

Pin	Funktion
1	AI_2_n/Clock-/B-
2	I-
3	DI_1/DO_1
4	DI_2/DO_2
5	DI_3 (Fast DI)
6	DI_COM
7	AI_1_p/Data1+/A+
8	AI_1_p/Data1+/A-
9	AI_2_p/Clock+/B+
10	GND
11	I+
12	+24V_out

## M12 Power

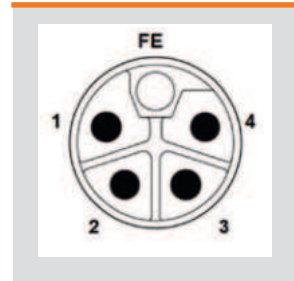

Pin	Funktion
FE	Funktionserde
1	Vin
2	GND
3	Vin
4	GND

## M8 EtherCAT®

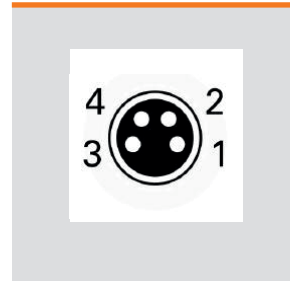

Pin	Funktion
1	TX+
2	RX+
3	RX-
4	TX-

## M8 STO



Pin	Funktion
1	STO B (+24 V)
3	STO A (+24 V)
4	STO GND

Technische Änderungen vorbehalten! Stand 03/2025

### Heidrive GmbH

Starenstraße 23  
93309 Kelheim

Tel. 09441/707-0  
Fax 09441/707-259

info@heidrive.de  
www.heidrive.com

